

SYSTEMEL

Innovating **for you**

Manual de Instalación Guía del Usuario

CLIPSE CROMA



DIGITOS
GRANDES



A BATERÍA



FECHA
HORA



DESCRIPCIÓN
DE ARTÍCULOS



INDICADORES
AUDITIVOS

ES

Edición en Español

INDICE

<u>Introducción</u>	<u>3</u>
<u>Características generales</u>	<u>4</u>
1. <i>Características metrológicas</i>	4
<u>Desembalando su balanza</u>	<u>5</u>
1. <i>Descripción de partes</i>	5
2. <i>Panel lateral de conexiones</i>	5
<u>Antes de empezar</u>	<u>7</u>
1. <i>Precauciones iniciales</i>	7
2. <i>Información de seguridad eléctrica</i>	8
3. <i>Uso de la batería</i>	9
<u>Sistema de visualización</u>	<u>11</u>
1. <i>Visores</i>	11
2. <i>Indicadores de estado</i>	11
<u>Sonidos</u>	<u>12</u>
<u>Teclado</u>	<u>12</u>
<u>Funciones de la balanza</u>	<u>14</u>
1. <i>Encendido y apagado</i>	14
2. <i>Colocación del peso sobre el plato</i>	14
3. <i>Registro de Venta</i>	15
4. <i>Consultas</i>	16
5. <i>Tara</i>	17
6. <i>Contar piezas</i>	18
7. <i>Menú</i>	19
8. <i>Impresión de comprobantes</i>	20
9. <i>Configuración del código de barra en etiquetas</i>	22
10. <i>Ajuste de Fecha y hora</i>	23
11. <i>Programación de artículos</i>	24
12. <i>Ajuste desplazamiento de mensajes</i>	26
13. <i>Cambio de clave</i>	26
14. <i>Encabezado</i>	26
15. <i>Reportes</i>	27
16. <i>Comunicación con la PC.</i>	28
<u>Solución de Problemas</u>	<u>29</u>
<u>Mantenimiento</u>	<u>30</u>

Introducción

¡Felicitaciones por haber adquirido una Balanza Electrónica SYSTEL! Nuestros productos son el resultado de una larga experiencia en Sistemas de Pesaje Electrónico, a bajo costo y con las prestaciones y confiabilidad que Ud. requiere.

Para ello hemos usado materiales de primera calidad, que sumado a las soluciones técnicas implementadas le aseguran una larga vida útil, aún soportando un trato riguroso en ambientes de trabajo hostiles. No obstante, como cualquier instrumento de precisión, debe ser adecuadamente tratado y cuidado.

Es nuestro deseo que este producto, construido íntegramente por SYSTEL S.A., se convierta en una valiosa herramienta para su trabajo.

Algunos de nuestros productos



Impresor térmico
NOVO



Balanza con impresor
CUORA



Balanza colgante
FLAIER PLUS



Báscula mediana
KOMBA

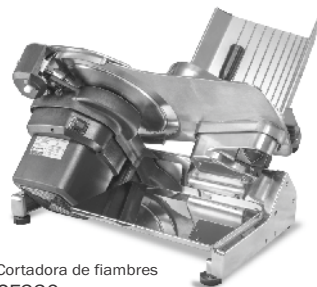

Cortadora de fiambres
CF330

Características generales

CARACTERÍSTICAS FUNCIONALES:

- Modelos PPI (peso, precio, importe).
- 200 códigos con descripción y vencimiento *.
- Programable por teclado *.
- Reportes de totales por Código *.
- Fecha de envasado y vencimiento en etiqueta *.
- Fecha y hora en tique y reportes*.
- Tara ingresable por peso.
- Cómputo de pago y vuelto.
- Suma de artículos pesables y no pesables.
- Consulta permanente de totales de venta.
- Total diario de ventas acumuladas hasta \$9999.99
- Coma decimal de uso manual.
- Información de detección de errores.
- Información de carga de batería *.
- Acceso a Modo Config. por clave personal *.
- Función contadora de piezas **.

(*) No disponible en modelos Clipse/Croma 15.

(**) Solo en modelos Clipse y Croma 5 kg y 31 kg.

NOTA: el símbolo de moneda "\$" utilizado en este manual es representativo y puede variar en el equipo de acuerdo a su país.

CARACTERÍSTICAS TÉCNICAS:

- Capacidades de 31, 15 y 5 kg.
- Salida serie (Norma RS 232c) para conexión a PC o impresora.
- Bandeja de acero inox. (con o sin aletas) de 217 x 367mm.
- Display indicador de peso de doble alto.
- Gabinete de ABS inyectado.
- Dimensiones generales:
 - Clipse: 380x387 x 130 mm.
 - Croma: 380x387 x 465 mm.
- Pesos de equipos (sin embalaje):
 - Clipse: 4,1 kg Clipse 15: 3,4 kg (sin batería).
 - Croma: 4,5 kg Croma 15: 3,8 kg (sin batería).
- Rango de temperatura de operación: +10° C a +40° C.
- Voltaje de alimentación: 12 VDC / 1.5 A
- Rango de alimentación: 10.2 V a 13.2 V
- Alimentación con batería interna 6V *.

1. Características Metrológicas

Para conocer las características metrológicas de su balanza, revise la etiqueta de datos, la cual está ubicada en el lateral del equipo según la imagen de referencia.

Allí podrá conocer la resolución (e), capacidad mínima y máxima con las cuales podrá operar.



Desembalando su balanza

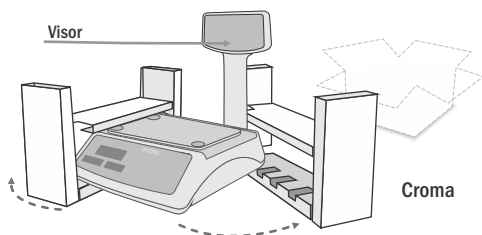
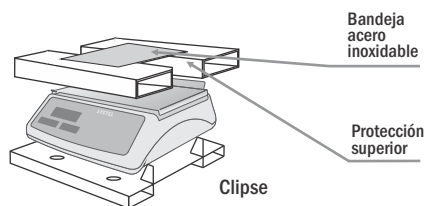

1. Retire la bandeja de acero inoxidable.
2. Si el modelo que Ud. adquirió es Cromas, con visor elevado, coloque el mismo en posición vertical, en su respectivo alojamiento en el gabinete principal, sin intentar retirarlo de la caja, luego retire el equipo de la caja junto con los protectores laterales de cartón y finalmente quite dichos protectores para liberar el equipo.
3. En modelo Clipse, retire la protección superior de cartón, y luego levante suavemente el equipo hasta sacarlo de la caja.

1. Descripción de partes

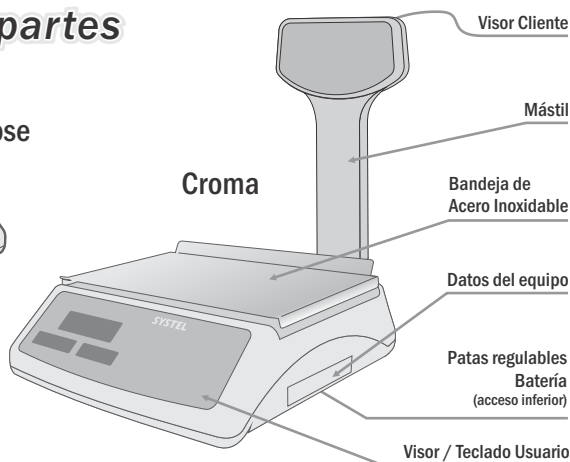
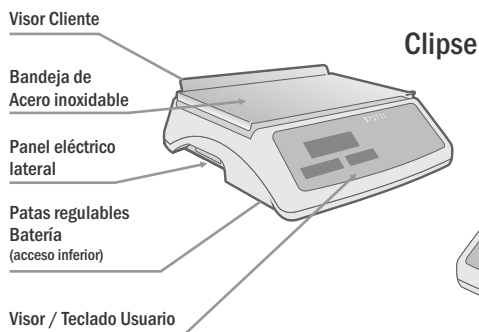

2. Panel lateral de conexiones



3. Mástil

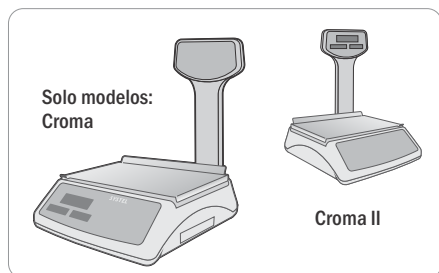

ensamble del mástil

Coloque el mástil en posición vertical, cuidando de **NO DAÑAR** el cable plano del visor, e inserte el mismo en el alojamiento correspondiente de la base.

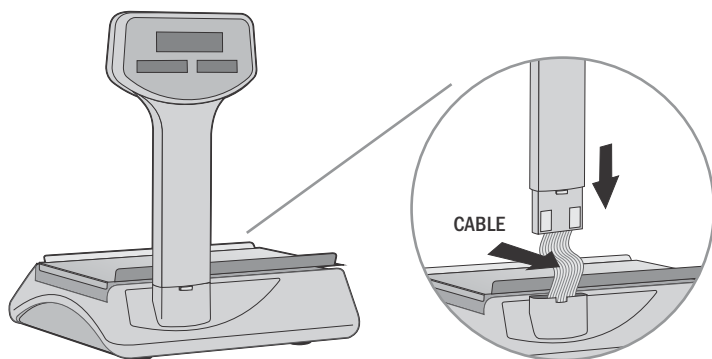

desmontar el mástil

Si por algún motivo fuera necesario desmontar el mástil para transportar el equipo, entonces proceda de la siguiente manera: ejerza una leve presión sobre la traba situada al pie del soporte del mástil (flecha A), y al mismo tiempo tire suavemente del mástil hacia arriba (flecha B), cuidando de **NO DAÑAR** el cable plano del visor, el cual se encuentra en el interior del mismo.

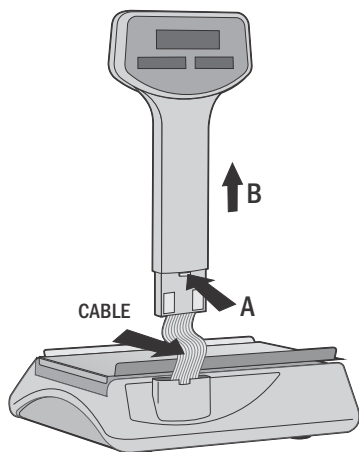

Antes de empezar

1. Precauciones iniciales



Para evitar shock eléctrico o algún daño personal, leer cuidadosamente la “información de seguridad” y las recomendaciones generales de operación antes de usar el equipo.

- Lea atentamente este manual antes de poner en funcionamiento su equipo.
- Retire la película plástica que recubre la bandeja de acero inoxidable.
- Controle la correcta posición de la bandeja.
- No exponga su balanza a corrientes de aire. (Por ej. ventiladores)
- Ubique su balanza sobre una superficie plana, horizontal y libre de vibraciones.
- Regule las patas de la balanza para lograr un correcto nivelado de la misma.
- Encienda la balanza 2 horas antes de comenzar a trabajar.
- Nunca sobrepase el peso máximo admisible por el equipo.
- No accione el teclado con elementos punzantes.
- Ante cualquier duda sobre la instalación o el funcionamiento de su equipo, consulte con el Agente Técnico Autorizado Systel (ver listado ATAS).
- Si Ud. se encuentra en una región con una altura superior a los 1000 metros sobre el nivel del mar, deberá realizar un nuevo ajuste a su equipo, consulte con el Agente Técnico Autorizado Systel (ver listado ATAS).



Regule las patas de la balanza para lograr un correcto nivelado de la misma.

2. Información de Seguridad Eléctrica



- Asegúrese de haber conectado la balanza a la red de alimentación solo con la fuente que provee el equipo. Este requisito es indispensable para la validez de la GARANTIA.
- No vierta líquidos en el interior del gabinete.

- Evite conectar su balanza a una línea compartida con motores eléctricos o tubos fluorescentes, dado que podría afectar a la estabilidad de su balanza.
- Equipo con voltaje de funcionamiento inferior a 50V.
- Fuente de alimentación externa de aislación doble, sin descarga a tierra.

Fuente de alimentación provista por el equipo

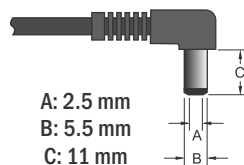
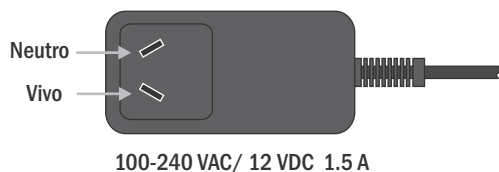

Fuente externa
Importa y Distribuye: Systel S.A.
Av. Vélez Sársfield 5555
Córdoba - Argentina

Polaridad del Conector



3. Uso de la batería



- Los modelos CLIPSE y CROMA están equipados con una batería interna recargable de 6 V que, en caso de corte de energía, le permite continuar trabajando (Excepto Clipse y Croma 15 kg).
- Se recomienda utilizar la batería sólo ante un eventual corte del suministro eléctrico.
- Utilizar el equipo en modo batería de forma permanente, acortará sensiblemente la vida útil de la misma.

Cuando la batería necesite ser recargada, el led “BAT BAJA” (ver página 11) comenzará a destellar. En caso de que la batería llegue a su nivel mínimo, ésta se apagará automáticamente y deberá conectarse a la red de alimentación esperando unos minutos antes de volver a encenderla.

Para recargar la batería, la balanza debe conectarse a la red de alimentación, pudiendo la misma ser utilizada simultáneamente. El proceso de carga será más rápido, si se realiza con la balanza apagada (en aprox. 12 hs), este proceso se interrumpe en forma automática, una vez finalizada la carga, para preservar la batería.

Ahorro de energía.

Para disminuir el consumo de la batería, en caso que la balanza no esté conectada a la red de alimentación, el número de dígitos encendidos en los visores se reducirá.

Transcurridos aproximadamente 3 minutos de no utilizar la balanza, ésta automáticamente entra en estado de reposo o de ahorro de energía y el visor de “PESO” mostrará únicamente un punto parpadeante, indicando que el equipo se encuentra en tal estado. Para reactivarla, solamente es necesario colocar peso sobre la bandeja, o bien pulsar una sola vez alguna de las teclas.



- Para utilizar el equipo por primera vez, cargue previamente la batería conectándolo a la red de alimentación, durante al menos 24 horas continuas. Esto le asegurará un óptimo rendimiento de la batería.
- Asegúrese de que el equipo permanece apagado mientras realiza esta tarea.

Recomendaciones para un óptimo rendimiento de la batería

- Se recomienda recargar la batería, antes de que esta se descargue a su capacidad mínima. Esto le asegurará una mayor vida útil de la misma.
- Si se descarga a su nivel mínimo, recargarla inmediatamente.



Si la batería ha llegado a su capacidad mínima, la balanza se apagará completamente de forma automática, para volver a encenderla, deberá conectarla nuevamente a la red de alimentación .



Para extender la vida útil de la batería, asegúrese de recargar el equipo en caso de no utilizarlo por un tiempo mayor a una semana.

- El equipo debe apagarse y desconectarse de la red de alimentación, antes de reemplazar la batería.
- Se debe reemplazar la batería por otra del mismo tipo y capacidad (selladas de plomo-ácido 6V - 4.5 Ah o bien 6V - 4 Ah).
- La batería se puede reciclar. Refiérase a su código local para obtener información sobre reciclaje.
- No arroje la batería al fuego. La misma puede explotar.
- No abra ni deforme la batería. El electrolito suelto es corrosivo y puede dañar los ojos o la piel. Puede ser tóxico si es ingerido.
- No limpiar la batería con petroquímicos ni poner sus bornes en cortocircuito.



Recuerde que la batería es solo para uso eventual. Su utilización continua, degradará gravemente la vida útil de la misma.

Sistema de Visualización

1. Visores

Modelo Clipse



Visor-teclado
Usuario



Visor Cliente

Variante Modelo Croma



Visor Mástil Cliente (Croma)

Visor Mástil Usuario/Cliente
(Croma II)

2. Indicadores de Estado

Indicador de Batería Baja.

Peso ESTABLE sobre la bandeja.

2ª Función activada.



Visor de Peso
en Cero absoluto.

Existencia de un valor
de Tara ingresado.

Visor **"Peso"**: Peso en kilogramos (kg) del artículo colocado sobre la bandeja.

Visor **"Total (\$)"**: mostrará el importe resultante del cálculo del Peso por el Precio del artículo.

Visor **"Precio x kg (\$/kg)"**: inicialmente mostrará un cursor _ señalando que debe ingresar el precio por kg para el artículo pesado.

Sonidos

INDICADORES AUDITIVOS:

Para mejorar la comprensión de las acciones, el equipo dispone de:

1. **Sonido de TECLA:** Al presionar cualquier tecla.
2. **Sonido de ERROR** (Sonido entrecortado): Al presionar una tecla incorrecta, al superar el límite de tara, si se intenta ingresar un código incorrecto, etc.
3. **Sonido de ACEPTACIÓN:** Al cerrar el registro de una venta, al confirmar la aceptación de un nuevo código, etc.
4. **Alarma de PROTECCIÓN:**
 - De encendido, al encender el equipo con peso sobre la bandeja.
 - De Peso máximo, al sobrepasar la capacidad máxima del equipo.



Teclado

El teclado ha sido diseñado con teclas de diferentes formas y colores para su mejor identificación, utilizando un panel de policarbonato impermeable y de alta resistencia.¹



1. La forma de las teclas, algunas funciones y los colores pueden variar en las diferentes versiones.

1. Funciones de las teclas



Encendido
Presión larga de tecla: Apagado total.



Habilitación de funciones extendidas. (Parte superior de las teclas).

0,....9

Teclado alfanumérico para el ingreso de dígitos y texto (Modelos 15kg solo dígitos).



Ingreso al Menú de la balanza (Hora, Fecha, Batería, Configuración, Reportes)
Para navegar por el mismo se utilizan las teclas \uparrow , \downarrow (Modelos 15kg sin función).

Permite un ajuste fino a CERO del visor de PESO, siempre que el error no supere el 1% de la capacidad máxima del equipo.



X UNIDAD (2ª Función), permite registrar varios productos, no pesables, del mismo tipo (ver página 15).



PLU, accede a los códigos de artículos programados.
PROGRAMAR (2ª Función), para programar los códigos de productos en memoria.



TARA, ingreso directamente desde el valor de PESO. (Ver Función TARA).

TOTAL, cierre de la operación de venta, computo de total y vuelto.

CONTAR PIEZAS: (2ª Función) activa el modo contadora de piezas.
(no disponible en los modelos de 15 kg).



TOTAL DIARIO, visualiza el total diario vendido.
CIERRE (2ª Función), borra el acumulado de la memoria (ver Función Total Cierre).



Ingreso y suma de una operación de venta con productos pesable y no pesables.



Tecla para agregar una coma decimal al momento de ingresar un precio.



Permite **BORRAR** lo ingresado en el visor o salir de un proceso.
Esta tecla posee dos opciones de borrado, presionando 1 vez borra 1 dígito, si se mantiene presionada borra todo el visor.

Funciones de la balanza

1. Encendido y apagado



- Al encender la balanza no debe existir peso sobre la bandeja.
- Al apagar la balanza se guardarán todos los datos registrados o las configuraciones realizadas y estarán disponibles al encenderla nuevamente, con excepción de la fecha y la hora.

► Luego de conectar el equipo a la red de alimentación, solo necesitará presionar la tecla  ubicada en la esquina superior derecha del teclado. Al encender, aparecerá la leyenda “SYSTEL” y luego de unos segundos podrán verse los visores en “cero”.

► Una vez encendida, se recomienda esperar 2 horas para comenzar a trabajar.

► Cuando desee apagarla completamente, mantenga presionada la tecla , hasta escuchar un sonido de confirmación y ver el cartel “Apagando”. Este apagado es recomendable solo si va a dejar por un período (mayor a 1 semana) el equipo sin usar o si se usa en batería.

2. Colocación del peso sobre la bandeja

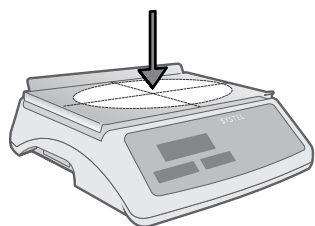

Colocar SIEMPRE el peso centrado en la bandeja.

1. No colocar un volumen mayor al admitido por la bandeja, esto puede provocar una medición incorrecta o dañar el equipo.
2. No colocar recipientes inestables.
3. Si se colocan artículos que individualmente pesan por debajo de la resolución mínima del equipo (ver valor de “e” en la etiqueta de Datos del equipo), colocarlos por medidas, para obtener un resultado preciso (no colocar de a uno).

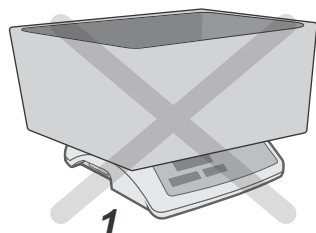

1



2

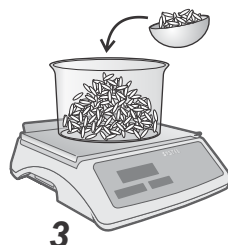



3

3. Registro de venta





Para ingresar un valor de \$5,00 deberá presionar sólo el número “5”. Si necesita ingresar un valor con decimales (\$5,78), presione “5”, luego presione la tecla “coma decimal” y posteriormente agregue el valor decimal (7 y 8).

Si Ud. desea registrar, en la memoria de la balanza, cada uno de los artículos de una venta para luego obtener un total y calcular el vuelto que debe entregarle a su cliente, puede seguir los siguientes pasos:

1. Ingrese el precio del artículo (manualmente con el teclado numérico o a través de un código previamente guardado en memoria).
 - 1.1. Para utilizar un artículo previamente guardado en la memoria de la balanza, ingrese el número del artículo y presione la tecla **PLU** (ver página 24: Programación de artículos), en el visor “Total” se deslizará la descripción del producto (excepto en modelos de 15 kg) y el visor “Precio” mostrará el precio asignado al mismo.
2. Coloque el artículo sobre la bandeja (si es pesable) y cuando indique Estable, presione Aceptar . El visor “Total” mostrará momentáneamente el monto total acumulado de la venta. O si el artículo es “no pesable”, presione directamente la tecla  después de ingresar el precio del mismo.

Registros sucesivos

3. Para incorporar más productos a la lista, repetir los 2 pasos anteriores y podrá observar en el visor “Peso” la cantidad de registros ingresados (Pr 1, Pr 2, Pr 3....etc.)
4. Para registrar varios productos del mismo costo, una vez ingresado el precio, presione la tecla , y luego , seguidamente ingrese la cantidad presione .
5. Si necesita ingresar un nuevo precio, luego de registrar una venta, no es necesario borrar el precio que muestra el visor, ingréselo directamente y el anterior se eliminará automáticamente.





- Si el impresor está conectado y encendido y la balanza configurada en Tique, a medida que registra artículos, éstos se irán imprimiendo cada vez que presiona la tecla .
- Al finalizar el paso 7 (pag. siguiente), el comprobante estará listo para retirar. Si se desea imprimir etiquetas, por cada registro de venta se emitirá una etiqueta.

Cierre del Registro

6. Para terminar la venta presione  una vez:

*En el visor “Total” aparecerá el monto total de la venta.

*En el visor “Precio” la cantidad de artículos registrados (Ej. Reg de 1º producto + Reg de 2º producto + Reg 3º producto con multiplicación de la cantidad (x5 unidades) el visor mostrará = Pr 7).

7. Si desea calcular el Vuelto, ingrese el monto pagado con el teclado numérico y presione nuevamente la tecla  y el visor “Precio” mostrará el Vuelto a entregar, si presiona  la venta estará cerrada.

En caso de no querer calcular el vuelto, la venta estará cerrada al presionar .

4. Consultas

Consultar el total parcial de una venta mientras se realiza

Usted o el cliente podrán consultar el total parcial de la venta en cualquier momento de la misma, para ello, presione  y el parcial se visualizará en el visor “Total”, en el visor “Precio” se mostrará la cantidad de artículos registrados.



Si presiona nuevamente , se cerrará la venta!

Para salir sin cerrar la venta y seguir operando presione .

Consultar el total diario acumulado

Presione , el visor mostrará el Total Diario Acumulado, seguido del mensaje T-DIA en el visor “Peso”.

Para limpiar el visory seguir operando presione .

Si desea Borrar los datos guardados en memoria presione  y luego , se le pedirá la clave de acceso* (ver página 19). Si ud dispone de un impresor conectado a la balanza, antes de borrar se imprimirá un informe del Total Acumulado (solo funciona si la balanza está configurada en modo Ticket).

(*) Excepto los modelos *Clipse/Croma 15* (éstos no disponen de clave de acceso).



1. Tenga en cuenta que esta acción elimina el acumulado y no puede volver a recuperarse!
2. Si desea controlar el total de un día, deberá borrar previamente el total almacenado del día anterior!
3. Si el valor acumulado supera los seis dígitos (9999.99) se mostrará la palabra "TOPE" en el visor. No obstante se seguirán acumulando las ventas en su balanza (Usted podrá ver el total en un reporte impreso, por ejemplo)

5. Tara

Esta función le permitirá descontar el peso del envase en aquellos productos en los que sólo le interesa su peso neto, pero que necesitan de un contenedor o envoltorio para ser pesados o entregados.

Con el peso en cero (0.000), coloque el envase vacío sobre la bandeja de la balanza y observará entonces el peso del envase en el visor de PESO (que debe ser de un peso inferior a Peso Máximo admitido para TARA, ver página 4)

Presione  y el peso volverá a cero (0.000), de tal manera que cuando deposite el producto obtendrá su Peso Neto (cuando ésta función se active se encenderá el indicador luminoso TARA).

Para eliminar la TARA, simplemente presione  nuevamente, luego de retirar el peso del plato.

NOTA: La función Tara solo funciona con el peso estable sobre el plato.



1. Coloque el envase vacío.

2. Presione Tara:
Visor de peso en Cero,
led de Tara encendido.



3. Coloque el producto.

4. Visualice solo el peso del producto.





Recuerde que el límite de TARA está definido por la capacidad de TARA del equipo, dicha información la encontrará impresa en el visor del equipo.

6. Contar piezas

Esta función es de suma utilidad cuando necesite contar grandes cantidades de piezas, por ejemplo tornillos, clavos, etc. (*)

Separe una muestra del producto que desea contar (por ejemplo 30 clavos) y colóquelos sobre la bandeja de la balanza (si necesita un contenedor use la Función TARA). Presione  y luego .

ingrese a continuación con el teclado numérico la cantidad de unidades de la muestra (en este caso 30), sin decimales, y presione .

Finalmente retire la muestra y agregue las piezas a contar observando directamente en el visor TOTAL la cantidad calculada. Para salir de esta función presione  seguido de .



- La cantidad de piezas se estima en base al peso de la muestra y al peso total, por lo que deberá contemplar un margen mínimo de error.
- Cuanto mayor sea la muestra, menor será el error.
- La muestra debe tener un peso superior a la capacidad mínima (Mín.) de la balanza. Ejemplos:
 - mayor a 10 gramos en equipos de 5 kg de capacidad máxima,
 - mayor a 100 gramos en equipos de 31 kg de capacidad máxima.
- Además, el peso unitario de la pieza que desea contar no debe ser menor a la resolución mínima de la balanza. Ejemplos:
 - mayor a 1 gramo en equipos de 5 kg de capacidad máxima,
 - mayor a 5 gramos en equipos de 31 kg de capacidad máxima.
- No podrá registrar productos mientras use ésta función.

(*) Función no disponible en todos los modelos.

7. Menú

NOTA: La tecla MENÚ es operativa solo en los modelos de 5 y 31 kg de capacidad.

Para ingresar, presionar la tecla MENÚ, navegar con las teclas e ingresar a cada ítem con la tecla Aceptar :

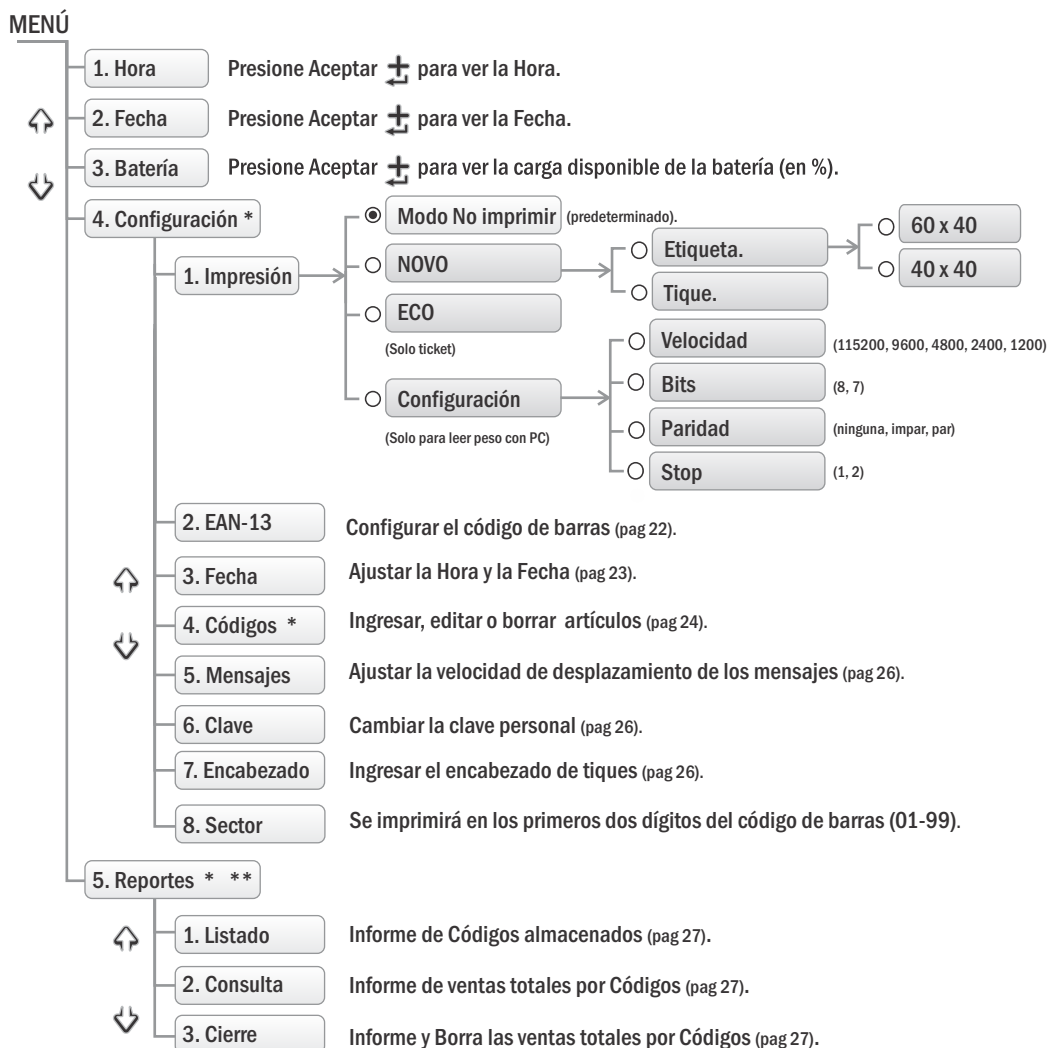

* Ingreso con clave de usuario (Clave predeterminada de fábrica: "1234"), es recomendable que cambie la clave predeterminada por una clave personal, ingresando a: **Menú > Configuración** (x3) > (Clave de acceso) > **Clave** (x5).

** Los reportes son generados únicamente con impresor ECO o NOVO modo Papel Continuo conectado a la balanza (ver página siguiente).

8. Impresión de comprobantes*

El modelo de balanza que Ud. adquirió, únicamente es compatible con impresores de Systel S.A. Antes de intentar imprimir, verificar que el impresor se encuentra encendido y conectado a la balanza. Además deberá configurar la balanza según el modelo de impresor que Ud adquirió: ECO o NOVO.

Selección del impresor

1. Para entrar al modo de Selección del impresor, deberá ingresar a:
> **MENÚ > Configuración**, ingrese la clave del equipo, y observará en el visor el primer ítem del listado: **IMPRe** (impresión).
2. Aceptar con la tecla \uparrow y con las teclas \leftarrow \rightarrow seleccionar entre los modelos ECO O NOVO y aceptar nuevamente.

- Impresor ECO

El impresor ECO solo imprime en formato TICKET con papel continuo:

Ticket impresor ECO

DOCUMENTO NO VALIDO COMO FACTURA			
X			
NOMBRE DEL COMERCIO			
DIRECCION 123 TEL-FAX 03514123123			
Fecha: 01/02/06		Hora: 12:34:56	
Descripcion			
Articulo	Precio	Cant.	Importe

JAMON	15,20	0,320kg	4,86
Psble			
ART.GENERICO	1,97	0,610kg	1,20
Psble			
TOMATES	2,42	2,550kg	6,17
Psble			
LATA ARVEJAS	1,20	6 Un	7,20
No Pesable			
Art:004			
TOTAL:		19,43	
Pago:	20,00		
Vuelto:	0,57		
Gracias por su compra...			

- **ENCABEZADO:** 1ª línea para Nombre del Comercio y 2ª línea para dirección y teléfono.
- **FECHA y HORA:** Indica la fecha y la hora de la venta.
- **DESCRIPCIÓN / ARTICULO:** muestra la descripción del artículo e indica si la venta es pesable o no pesable.
- **PRECIO:** indica el precio por unidad o por kg según corresponda.
- **CANTIDAD:** indica el peso (si es pesable) o la cantidad de artículos (si es no pesable).
- **IMPORTE:** indica el valor monetario del producto ingresado.
- **ART.:** Indica la cantidad total de los distintos artículos vendidos.
- **TOTAL:** Indica el costo total de la venta.
- **PAGO:** Indica el valor monetario entregado por el cliente.
- **VUELTO:** Muestra el cálculo de vuelto (PAGO - TOTAL = VUELTO).

IMAGENES ILUSTRATIVAS, PUEDEN VARIAR DE ACUERDO AL IMPRESOR

(*) No disponible en todos los modelos.

- Impresor NOVO

El impresor NOVO imprime en ambos formatos: TICKET en papel continuo y ETIQUETAS autoadhesivas, 40 x 40 y 60 x 40 mm.

Por lo tanto, luego de seleccionar Impresor NOVO deberá elegir el tipo de comprobante. Recuerde que esta configuración solo modifica los parámetros de la balanza, asegúrese que el impresor se corresponda con la misma.

Ticket Impresor NOVO (papel continuo)

DOCUMENTO NO VALIDO COMO FACTURA			
X			
NOMBRE DEL COMERCIO			
DIRECCION 123 TEL-FAX 03514123123			
Fecha: 01/02/06		Hora: 12:34:56	
Descripcion			
Articulo	Precio	Cant.	Importe
JAMON	15,20	0,320kg	4,86
Psbie ART.GENERICO			
Psbie TOMATES	1,97	0,610kg	1,20
Psbie LATA ARVEJAS	2,42	2,550kg	6,17
No Pesable	1,20	6 Un	7,20
Art:004			
TOTAL:		19,43	
Pago:	20,00		
Vuelto:	0,57		
			
2 0 0 0 0 0 0 1 9 4 3 3			
Gracias por su compra...			

- **ENCABEZADO:** 1ª línea para Nombre del Comercio y 2ª línea para dirección y teléfono.
- **FECHA y HORA:** Indica la fecha y la hora de la venta.
- **DESCRIPCIÓN / ARTICULO:** muestra la descripción del artículo e indica si la venta es pesable o no pesable.
- **PRECIO:** indica el precio por unidad o por kg según corresponda.
- **CANTIDAD:** indica el peso (si es pesable) o la cantidad de artículos (si es no pesable).
- **IMPORTE:** indica el valor monetario del producto ingresado.
- **ART.:** Indica la cantidad total de los distintos artículos vendidos.
- **TOTAL:** Indica el costo total de la venta.
- **PAGO:** Indica el valor monetario entregado por el cliente.
- **VUELTO:** Muestra el cálculo de vuelto ($PAGO - TOTAL = VUELTO$).
- **CÓDIGO DE BARRAS:** código gráfico en formato EAN-13. Contiene el importe total de la venta.

IMAGENES ILUSTRATIVAS, PUEDEN VARIAR DE ACUERDO AL IMPRESOR

Etiqueta Impresor NOVO

NOMBRE DEL COMERCIO	
DIRECCION 123 TEL-FAX 03514123123	
	
2 0 0 0 1 8 0 0 1 4 5 0 0	
MANZANA VERDE	
Env: 06/04/06	Uto: 16/04/06
PESO: 1,450 kg	
PRECIO: 2,44/kg	
TOTAL:	3,54

Fig. 1: Artículos pesables

NOMBRE DEL COMERCIO	
DIRECCION 123 TEL-FAX 03514123123	
	
2 0 0 0 1 9 0 0 0 0 0 1 5	
DULCE DE LECHE	
Env: 06/04/06	
CANTIDAD: 1 Un	
PRECIO UNIT 3,21/Un	
TOTAL:	3,21

Fig. 2: Artículos no pesables

Impresión de etiquetas solo en modelo NOVO

Las etiquetas pueden corresponder a artículos pesables (Fig. 1) o no pesables (Fig. 2) en ambas aparecerá la siguiente información:

- **CÓDIGO DE BARRAS:** código gráfico en formato (EAN 13). (ver pág. 22).
- **ARTICULO:** muestra la descripción del artículo programado. Para un artículo genérico se imprimirá la leyenda "GEN. PESABLE" si es pesable o "GEN. UNITARIO" si es no pesable.
- **FECHA DE ENVASADO:** es la fecha en que se generó la impresión de la etiqueta (depende de la fecha configurada en el equipo).
- **FECHA DE VENCIMIENTO:** sólo si el artículo tiene cargado la cantidad de días de Vto. respecto de la fecha de envasado.
- **PESO:** indica el peso (si es pesable, Fig.1) / **CANTIDAD:** la cantidad de artículos (si es no pesable, Fig.2).
- **PRECIO:** indica el precio por kg (Fig.1) / unidad (Fig.2).
- **TOTAL:** indica el valor en pesos (\$) del producto ingresado.

IMAGENES ILUSTRATIVAS, PUEDEN VARIAR DE ACUERDO AL IMPRESOR



- El tipo de comprobante seleccionado no se desactiva al apagar la balanza.
- De fábrica la balanza está configurada en "No Imprimir".
- Si durante el uso con batería, ésta se encuentra con baja carga, el equipo puede no realizar correctamente la comunicación de los datos.
- En caso de no estar actualizada, se solicitará el ingreso de fecha y hora al seleccionar el impresor y cada vez que se encienda la balanza.

9. Configuración del código de barras*

Tanto en ventas por peso como en ventas por unidad, Ud. podrá configurar la impresión del código de barras de manera que contenga el importe TOTAL o a la CANTIDAD vendida (kg / unidad) (Fig. 3 y 4).

En la impresión, además de los datos referentes a la transacción de venta, se imprimirá un código de barras en formato EAN-13, el cual puede estar compuesto de la siguiente manera:



Ingresando a > **MENÚ** > **Configuración** (↵ x3) > (Clave de acceso) > **EAN13** (↵ x1), podrá seleccionar entre **"TOTAL"** o **"CANTID"**, aceptando con la tecla ↵. La elección dependerá de la necesidad de uso del código en su comercio.

Combinación A
PLU / TOTAL



Fig. 3

Combinación B
PLU / CANTIDAD



Fig. 4

IMAGENES ILUSTRATIVAS, PUEDEN VARIAR DE ACUERDO AL IMPRESOR



La configuración que Ud. seleccione será la misma para todos los artículos almacenados en memoria.

(*) No disponible en todos los modelos.



10. Ajuste de Hora y Fecha*

Esta versión de la línea Clipse-Croma permite cargar la Hora y la Fecha tanto para su visualización como para su impresión en el modo ticket o etiqueta (Ver esquema en página 21).

1. Para visualizar la hora deberá ingresar a:

> **MENÚ**, seleccionar el ítem **HORA**, presionando aceptar  .

2. En el caso de la Fecha el proceso es similar:

> **MENÚ**, buscar el ítem **FECHA** con la tecla  , presione aceptar  .

Al momento que Ud adquiere la balanza, la configuración inicial es:

Hora: 00:00:00







Fecha: 01/01/06

Hora: HH:MM:SS

Fecha: DD/MM/AA

(Esta configuración es la que aparecerá cada vez que encienda la balanza.)

1. Para ajustar la Hora y la Fecha deberá ingresar a:

>**MENÚ** > **Configuración** (x3), aceptar  , ingrese la Clave, aceptar  , buscar el ítem FECHA con la tecla  , presione Aceptar  y aparecerá en el visor la indicación para ingresar con el teclado numérico la Hora, los minutos y los segundos, presione Aceptar  para pasar a ajustar la Fecha.

Ingrese la nueva fecha con el teclado numérico, primero el día, luego el mes y por último el año, presione Aceptar y la nueva configuración estará lista para usarse.



Si la balanza fue configurada para imprimir, cada vez que esta se encienda se le pedirá de forma automática que actualice la hora y fecha para su mayor seguridad.

(*) No disponible en todos los modelos.

11. Programación de artículos*

Las balanzas SYSTEL permiten almacenar el precio y el nombre de los artículos que usted requiera hasta una cantidad de 200 (de 1 a 200) Excepto el modelo con capacidad de 15 kg, que no cuenta con descripción de nombre del artículo.

El ingreso de texto es utilizado en el caso de registrar la descripción de un artículo o el encabezado del comercio.

Para ingresar texto en la balanza, se utiliza el teclado numérico. Cada número tiene asignado un grupo de letras y con cada presión, se mostrará una letra diferente a ingresar.

El método para ingresar texto se describe a continuación:



- Presionar 1 vez = "A"
- Presionar 2 veces = "B"
- Presionar 3 veces = "C"
- Presionar 4 veces = "2"
- Si presiona por 5° vez vuelve a comenzar = "A"



- Presionar para avanzar a la siguiente letra o generar un espacio.
- El avance a la próxima letra funciona además de forma automática sin necesidad de presionar la tecla numérica "0".

Codificación de texto en visores:



Ejemplo: para ingresar el nombre "MANZANA ROJA" deberá presionar:

Letra a ingresar →	M	A	N	Z	A	N	A		R	O	J	A
Tecla x presiones →	6x1	2x1	6x2	9x4	2x1	6x2	2x1	0x1	7x3	6x3	5x1	2x1
Visualización →	M	A	N	Z	A	N	A		R	O	J	A



Para insertar símbolos en el texto, en encabezado o descripción de artículo, puede seleccionar los siguientes:
 . (punto) - (guión) ! (exclamación) = (igual)

(* No disponible en todos los modelos.

Ejemplo para programar un artículo:

Existen dos caminos para programar un artículo, a través del MENU o por 2ª Función.

A través de 2ª Función:

1. Presione **2ª Func.** > **Programar** para ingresar al modo programación, ingrese la clave del equipo, o si fue cambiada ingrese la personal (recuerde que la clave predeterminada es 1234).
2. Se le solicitará que ingrese el número del artículo (Por ej. el número "3"), presione Aceptar \pm .
3. Ingrese la descripción del artículo (Por ej. Manzana Roja, vea el ejemplo de la página anterior), presione Aceptar \pm .
4. Luego, el precio de dicho artículo (Por ej. "245" = \$2,45), presione Aceptar \pm .
5. Seleccione con las teclas $\uparrow \downarrow$ si se trata de un artículo "Pesable" si se vende por kg o si se vende por "Unidad" (ej. latas de conservas, pre envasados, etc), presione Aceptar \pm .
6. Ingrese los días de vencimiento (solo si es aplicable al artículo) y presione Aceptar \pm .

Escuchará un sonido de Aceptación, confirmando que el proceso a concluido satisfactoriamente y quedará en condición de cargar el siguiente código, si desea terminar presione .

(Siguiendo con el ejemplo, para utilizar el artículo programado, presione "3", luego la tecla **PLU**)

Si ingresa a través de >MENU > Configuración (\downarrow x3) > **PLU** (\downarrow x3), los pasos son iguales a los descriptos anteriormente.



Utilice el formulario al final del Manual o imprima un listado como ayuda memoria para recordar el código de cada artículo programado.

Modificación y Borrado de artículos:

Para modificar o borrar un PLU de un artículo, seguir los mismos pasos utilizados al programar.

Cuando se le solicite ingresar el nuevo PLU, ingrese un PLU ya registrado (Por ej. 3), al detectar el registro previo, el equipo le dará 3 opciones que puede seleccionar con las flechas de navegación $\uparrow \downarrow$.

EDITAR: Si presiona Aceptar \pm ingresa al modo programación de artículos, pero permite visualizar los datos ya registrados del PLU e ingresar un cambio donde sea necesario, siguiendo los mismos pasos del registro, avanzando por cada paso presionando Aceptar \pm .

BORRAR: Si presiona Aceptar \pm eliminará de forma PERMANENTE el artículo seleccionado.

SALIR: Permite salir sin alterar los datos del PLU.

12. Ajuste desplazamiento de mensajes*

Ingresando a >MENÚ > Configuración (↘ x3) > (Clave de acceso) > Mensajes (↘ x4), podrá ajustar la velocidad de desplazamiento de los mensajes.

En el visor “Total” se visualiza un texto “Muestra” para chequear el ajuste aplicado a los mensajes.

En el Visor “Precio” la cantidad de guiones define la velocidad del desplazamiento, presionando las teclas de navegación ↶ ↷ podrá incrementar o reducir la velocidad del texto (entre 1 y 5, la velocidad configurada desde fábrica está definida en 2).

Una vez seleccionada la velocidad, presione Aceptar ⏏ para guardar la configuración.

13. Cambio de clave personal*

Ingresando a >MENÚ > Configuración (↘ x3) > (Clave de acceso) > Clave (↘ x5), podrá definir una nueva clave de acceso a los niveles de configuración. (Recuerde que la clave predeterminada desde fábrica es “1234”).

Ingrese la nueva clave numérica de acceso y presione Aceptar ⏏ para guardar la nueva clave.

Nota: La clave puede estar compuesta hasta con un máximo de 5 dígitos. Si ingresa 0 (cero) como clave, cada vez que se le solicite, no será necesario ingresarla para entrar, simplemente presione Aceptar ⏏.

Defina una clave fácil de recordar, ayúdese con las letras del teclado numérico, por ejemplo la clave 5826 representa a la palabra “JUAN”



Recuerde que si olvida su clave personalizada, deberá enviar el equipo a un ATAS (Agente Técnico Autorizado Systel) para restablecer la clave.

14. Encabezado*

Ingresando a >MENÚ > Configuración (↘ x3) > (Clave de acceso) > Encabezado (↘ x6), podrá ingresar el encabezado de su comercio, para imprimirlo en los tiques.

El encabezado está compuesto por 2 líneas de texto.

Ingrese la Primer línea de texto y presione Aceptar, haga lo mismo con la segunda.

(*) No disponible en todos los modelos.

15. Reportes*

Para conocer los datos ingresados o los totales vendidos por código, puede generar reportes, para ello tiene las siguientes opciones:

Listar

Permite imprimir un listado de los códigos almacenados en la balanza.

Para ello ingrese a **> MENÚ > REPORTES (↵x4) > (Clave de acceso) > Listar**, para evitar generar un listado muy extenso, se le solicitará que ingrese un sector de la información a imprimir (Desde el código/Hasta el código).

Consulta

Este reporte informa los totales de las ventas por cada código almacenado.

Ingrese a **> MENÚ > REPORTES (↵x4) > (Clave de acceso) > Consul (↵x1)**, al aceptar **⏏** se generará una impresión con los totales por cada código almacenado. En el caso de ventas sin código, se almacenarán como Artículo Genérico. Recuerde que en este reporte solo se imprimirán los artículos vendidos desde la última vez que borró el total por código.

Cierre

Este reporte permite imprimir y borrar los totales por cada código almacenado:

>MENÚ > REPORTES (↵x4) > (Clave de acceso) > Cierre (↵x2), al presionar Aceptar **⏏** comenzará el proceso de impresión y una vez finalizado, el sonido de Aceptación le comunicará que los totales han sido eliminados. Un acceso directo para esta función es utilizar las teclas **2º FUNCION > CERRA TOTAL DIARIO**.

Ejemplos de reportes impresos:

NOMBRE del COMERCIO	
Direccion - telefono - Ciudad	
Listado de Codigos Almacenados	
Fecha: 01/02/06	Hora: 12:34:56
Codigos listados: Del 000 al 002	

JAMON CRUDO	Codigo: 001
Pesable Dias Uto:010 Imp: 15,27	
DULCE DE LECHE	Codigo: 002
Unitario Dias Uto:000 Imp: 3,21	

NOMBRE del COMERCIO			
Direccion - telefono - Ciudad			
Reporte de Totales por Codigos			
Fecha: 01/02/06	Hora: 12:34:56		
Cod	Descripcion	Cant.	Importe
001	JAMON CRUDO	1,15kg	17,56
002	DULCE DE LECHE	0,85kg	5,28
201	GENERICO	SUN	5,65
202	GENERICO	8,34kg	29,52
Art:004			
TOTAL:		58,01	

IMAGENES ILUSTRATIVAS, PUEDEN VARIAR DE ACUERDO AL IMPRESOR



Para ingresar al menú REPORTE debe configurar previamente la opción de impresión en modo papel continuo si el impresor elegido es NOVO o en opción de impresor ECO.

(* No disponible en todos los modelos.

16. Comunicación con la PC

Los modelos Clipse/Croma poseen la característica de transmitir el peso a una PC en formato ASCII. Para ello, debe conectar la balanza al puerto RS-232 de la PC, utilizando un cable como el esquematizado en la fig. 3.

PUERTO SERIE	
9600 baudios	Sin paridad
Dato de 8 bits	1 bit de parada

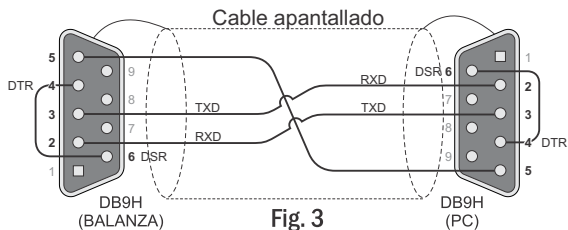

PROTOCOLO DE COMUNICACIÓN			
	PC	FLUJO	BALANZA
NORMAL	ENQ	→	STX+PESO+ETX+CRC
	ACK	←	
ESPERA	ENQ	→	WACK STX+PESO+ETX+CRC
	ENQ	→	
	ACK	←	
ERROR	ENQ	→	STX+PESO+ETX+CRC STX+PESO+ETX+CRC
	NACK	→	
	ACK	←	

REFERENCIAS		
COMANDO	VALOR HEXADECIMAL	DESCRIPCION DEL COMANDO
ENQ	05	Interrogación de peso a la balanza
ACK	06	Recepción correcta del peso
STX	02	Comienzo de la cadena de datos
ETX	03	Final de la cadena de datos
NACK	15	Recepción incorrecta del peso
WACK	11	Petición de espera de la balanza
CRC	XX	STX EOR Dato ₁ EOR Dato _n EOR ETX (*)

(*) EOR = OR Exclusiva

Peso= Secuencia de datos ASCII , cantidad 6 o 7 según la existencia o no de signo " menos".

Para mayor información comuníquese con nosotros al teléfono 0810 - 888 - 7978.

Solución de problemas

1. Si su balanza no enciende, verifique:

- Si ha accionado la tecla de encendido 
- Si está conectada a la red de alimentación, o que la batería se encuentre sin carga.

2. Si el peso no es correcto o no es estable, verifique:

- Si está conectada a una línea de alimentación compartida con motores eléctricos o tubos fluorescentes.
- Si existen corrientes de aire sobre la balanza.
- Que el producto a pesar sólo tenga contacto con la bandeja de acero inoxidable.
- Que la bandeja de la balanza esté correctamente colocada y que no tenga contacto con el mástil (únicamente en modelos CROMA).
- Si ha estado utilizando previamente la función TARA y no ha descargado correctamente el valor de tara (ver indicador luminoso).
- Si existe algún cuerpo extraño debajo de la bandeja.
- Si ha encendido la balanza con un peso sobre la bandeja, de ser así, apague y encienda nuevamente el equipo.
- Que el equipo se encuentre perfectamente nivelado y apoye en todas sus patas.

3. Problemas con los dígitos:

- Si los dígitos no encienden, corrobore la conexión con la red de alimentación.
- Si el visor muestra la frase “tope cero”, verifique que no haya peso sobre la balanza.



Si después de revisar las sugerencias anteriores su balanza sigue con problemas, comuníquese con el Agente Técnico Autorizado System (ATAS).

Mantenimiento

1. Ajuste:

- Para una correcta respuesta del equipo es recomendable verificar el ajuste del equipo cada 1 año de uso, para ello consulte al ATAS más cercano a su domicilio.
- Este período puede variar dependiendo de la frecuencia de uso, la condiciones y las exigencias en que se encuentra operando.
- El ajuste con una pesa trazable según patrones nacionales, le asegura la confiabilidad de la respuesta del equipo.

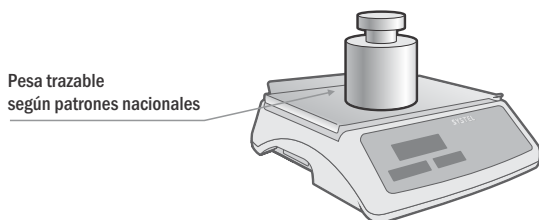

2. Limpieza:

- Si desea realizar la limpieza del equipo, utilice un trapo húmedo, sin el agregado de polvos abrasivos, o sustancias químicas que puedan dañar el gabinete.
- Si la grasitud en el gabinete es excesiva, puede utilizar detergente o alcohol isopropílico.
- Es aconsejable limpiar el plato con desinfectantes (Por ej. lavandina), si suele colocar alimentos directamente sobre el mismo.
- Cuando realiza la limpieza, al retirar el plato, evite que ingresen líquidos al interior del gabinete a través de los accesos al sistema de pesaje, esto puede provocar un daño irreparable.

3. Desinfección:

- Si detecta que el equipo no responde correctamente puede deberse a obstrucciones al mecanismo de pesaje por el ingreso de insectos y/o suciedad interna. Envíe el equipo a un ATAS para realizar su ajuste y/o limpieza interna.
- Mantenga su local desinfectado según lo establecen las reglamentaciones vigentes, de esa forma ayudará a eliminar un futuro inconveniente en su equipo.

SYSTEMEL

www.systemel-global.com



Prohibida la copia o reproducción parcial o total del presente manual.

Este manual cod. 35965 Rev. 02 contiene información actualizada a la fecha Noviembre 2025. Para información sobre cambios introducidos en este equipo después de esta fecha, contactar al Agente Técnico Autorizado Systemel más cercano (ver listado ATAS).